

5

MOBILIER URBAIN

TPP LOISIR

Produit : 55100 TPP LOISIR

5

TABLES PING-PONG

Réf : **55100**

Indice : b

FICHE TECHNIQUE



Produits d'aménagement

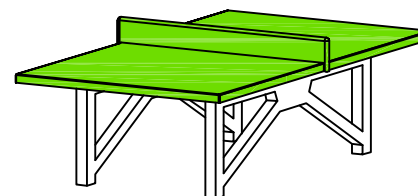

Coloris non contractuels

Longueur : 274 cm
 Largeur : 157 cm
 Hauteur : 92,5 cm
 Poids : 824 Kg
 Volume : 0,327 m³
 Matière : Composés Minéraux

Moule : 55101/55102/55104

Type : métal/polyester

Démoulage : immédiat/différé

Tolérances : ± 1 cm

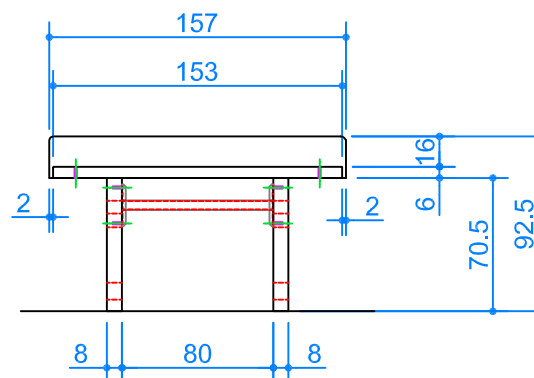
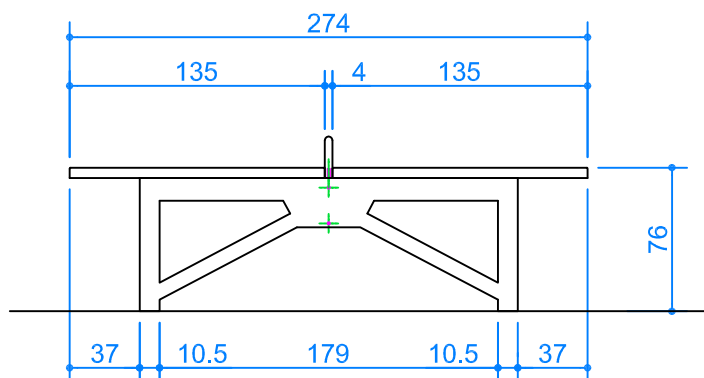

Associé à :

Pied réf.55101

Plateau réf.55102

Filet réf.55104

Platine réf.55106

Echelle : 1/40

Date : 29.01.2003

Accès : FT\5\55\5510\55100